

4. AYāā »ē ŪÇ³ óÝ»É ì í ÇāĀ

1. °ñμ ì í ÇāĀ ēÉ³ É »Yū ŪÇ³ óYāoŪ, ì³ Ū ēÉ³ É ì í Çā »Yū ŪÇ³ óYāoŪ çĭ ñ³ YÇ ā³ ì āoñ³ YĀ óáoó ç ĭ³ ÉÇē þ Err þ

2. AYāā »ē »ñĭ³ ñ»óÝ»É ì í ÇāÇ Ū³ ÉáoÉĀ

- ì í ÇāÇ U-503 Ū³ ÉáoÉĀ ì³ ñ»ÉÇ ç »ñĭ³ ñ»óÝ»É ŪÇYā»ó 500 Ū:

- °ñμ »ñĭ³ ñ»óYāoŪ »Yū ì í ÇāÇ Ū³ ÉáoÉĀ, ñ³ ñĭ ç Ū. ì³. āñĭ»É ā³ Bi ā³ Yĭ³ Í(çĭ ñ³ Yāĭ) Ū³ ÉáoÉ, āñā»ē½Ç Éáoē³ ā»Yū μ³ ñōñ É³ ñŪ³ Y ñ³ ñĭ³ ÍÇó »ó³ ŪUāoĭ Çó:

- Éáoē³ ÷»ù μ³ ñōñ ÉāY³ áoĀĭ³ Ūμ ì »Ō»ñÇó, āñā»ē½Ç ĭ³ YÉ»ù ÉāY³ í áoĀĭ³ Y ì í ÇāÇ ēÉÉ³ É. āñĭ áoĀoĀĭáoYĀ:

3. AYāā »ē ĩáŪā»Yē³ óÝ»É AYĀ³ óÇĭ óáoóáoŪÇ B»ŌáoŪĀ(»ñμĀ AYĀ³ óÇĭ óáoóáoŪĀ ēÉ³ É ç)

- Ū. ì í »É ĩáŪā»Yē³ óŪ³ Y YáoYĭ óÇ³ ŪÇó, »ñμ B»Ōĭ áoŪ ç AYĀ³ óÇĭ óáoóáoŪĀ

- °ñμ áo½áoŪ »Yū ÷áÉ»É AYĀ³ óÇĭ óáoóáoŪĀ, è»ŌŪáoŪ »Yū SET ĩá×³ ĩĀ 5 í³ ŪñĭŪ³ YÇó ç ĩ»É:"diF"ā³ ñ³ Ū»i ñÇ ñ³ Ūi Yĭ »ÉáoY ā»ē, μ³ ó ĀāŌ»ù ĩá×³ ĩĀ:

- rSt ā³ ñ³ Ū»i ñĀ AYĭ ñ»Éáo ñ³ Ū³ ñ è»ŌŪ»ù SET ĩá×³ ĩĀ:

- ĩ í Ū³ ÉY»ñĀ ñÇBáŌáoĀĭ³ Y Ūç»Y ā³ ñā³ Yĭ áoŪ, »ñμ è»ŌŪáoŪ »ù SET ĩá×³ ĩĀ

ç ĩ»ÉÇ Ū³ Y 5

í³ ŪñĭŪ³ Y:

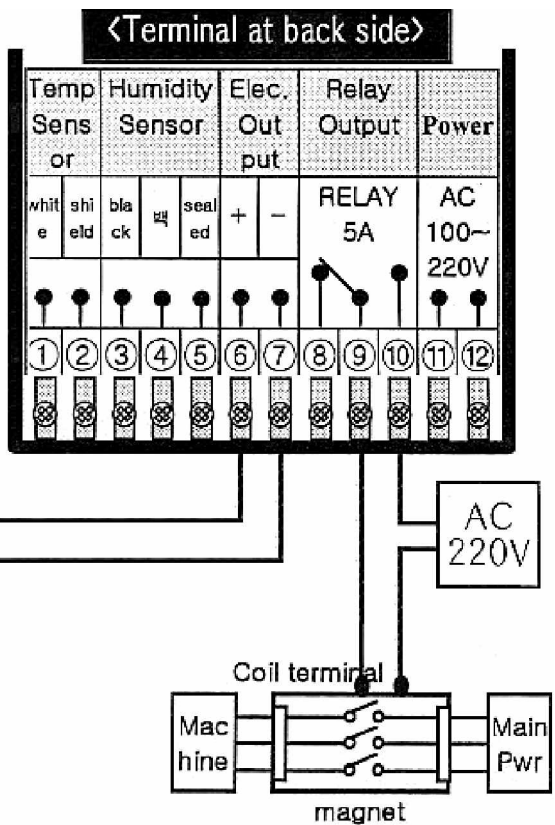
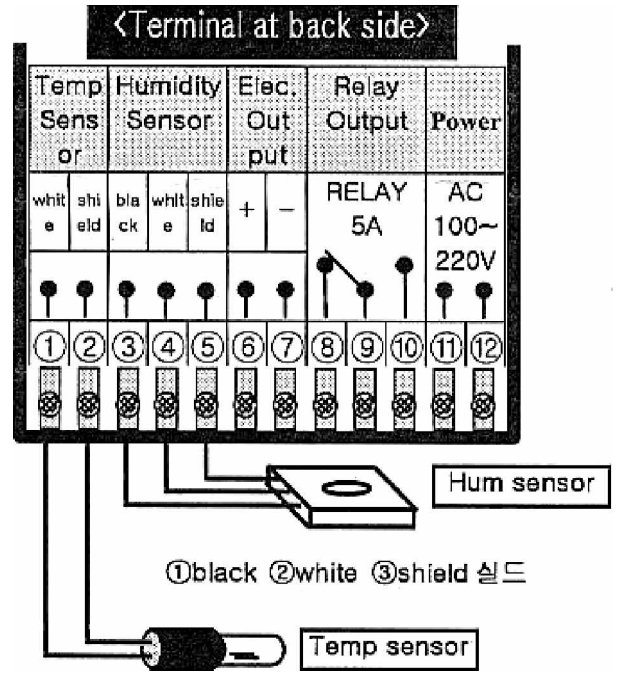

AYĀ³ óÇĭ óáoóáoŪĀ (PV)			
20%	+		
20%	+		

RSt óáoóáoŪ, Ūi óñĭ³ ĩ ×B. ñĭ áoŪĀ	
-5%	
10%	

Çñ³ ĩ³ Y AYĀ³ óÇĭ óáoóáoŪ	
15%	
30%	

<p>VAL Automation Tel : 00374-10-566720 Fax : 00374-10-543448 E-mail : VAL@web.am, URL : www.val-automation.am Address : No17, Demirchian St. Yerevan 0002, Armenia</p>	<p>Simple Automation Systems Controllers PLCs Inverters AP Digital Instruments</p>
<p>Sell → Consultation → Performance → Support → Service</p>	
<p>ì³ ×³ èù, Éāñññ¹³ ì í áoĀĭáoY, è»³ ÉÇ½³ óÇ³, éā³ è³ ñĭ áoŪ</p>	

11. AYã » è³ ñ. »É³ ÷³ Í »É è³ ñÜÁ

-²Ýç³ í »É è³ ñÜç èYáóóáóÜÁ:

-è»ÖÜáóÜ »Yü SET Í á×³ Í Á »ó ÜÇ³ óYáóÜ èYáóóáóÜÁ: Þ³ ñááóY³ Í »ù è»ÖÜ³ Í á³ Ñ»É SET Í á×³ Í Á, ÜÇYá»ó Ñ³ Üí Yí Ç 7 ĀÇí Á, Ñ»í á µ³ ó ĀáÖ»ù SET Í á×³ Í Á;

-ĀYí ñ»ù 10 ĀÇí Á »è»ÖÜ»Éáí SET Í á×³ Í Á: °ó ÷ á ÷ áÉ »ù³ ÜYªè»ÖÜ»Éáí up »ó dn Í á×³ Í Y»ñÁ, ÇYãã »è YBí³ Í ; Y»ñü»óÇ³ Öläóè³ Í áóÜ :

Ex · áñí áY	Ñá¹í³ Í	YB³ Y³ Í Ü³ Y ³ ñÁ»ù	³ BÉ³ í³ YüÁ
	10	0	µ³ ó ĀáÖ»ù Í á×³ Í Á, áñã »è½Ç ³ BÉ³ í Ç Op »Ö³ Y³ Í Á
		1	²ñ. »É³ ÷³ Í áóÜ, áñã »è½Ç á³ BÉ³ í Ç úp »Ö³ Y³ Í Á

- í í Ü³ EY»ñÁ ÑÇBáÖáóĀÜ³ Y Ü»ç »Y á³ Ñã³ Yí áóÜ, »ñµ è»ÖÜáóÜ »ù SET Í á×³ Í Á³ í »ÉÇ ü³ Y 5 í³ Üñí Ü³ Y:

*²Üè é»ĀÇÜÁ è³ ÑÜ³ Y »áóó Ñ»í á, úã »ñ³ í áñÁ Í³ ñáÖ ; ÷ áÉ »É 50%-Çó ÜÇYá»ó 40%:

-úã »ñ³ í áñÁ Í³ ñáÖ ; ÷ áÉ »É SV-ÇY: °ó, áñã »è½Ç Í³ YÉ »ù³ í »Éáñ¹ ÷ á ÷ áÉ áóĀÜáóYÁ, Í³ ñáÖ »ù ú. í í »É SV-Y»ñÇ è³ ÑÜ³ Y³ ÷³ Í B³ ñÜç

YáóYí óÇ³ ÜÇó:

-Đáè³ YüY Í³ ñ.³ í áñÇááóÜ³ Yç³ í í³ Í ; °ñµ è»ÖÜáóÜ »Yü SET Í á×³ Í Á, Ñáè³ YüÁ ÜÇ³ YáóÜ ;

-Þ³ ñááóY³ Í »ù è»ÖÜ³ Í á³ Ñ»É Í á×³ Í Á, ÜÇYá»ó Ñ³ Üí Yí Ç 7 ĀÇí Á, Ñ»í á µ³ ó ĀáÖ»ù SET Í á×³ Í Á:

-ĀYí ñ»ù 8 ĀÇí Á »è»ÖÜ»Éáí SET Í á×³ Í Á: °ó ÷ á ÷ áÉ »ù³ ÜYª up »ó dn Í á×³ Í Y»ñáí³ ÜYª »è, ÇYãã »è Y»ñü»óÇ³ Öläóè³ Í áóÜ ;

³ Yç³ í í áóÜ ; Ñ»í »ó³ µ³ ñ A é»É»Y ú. í³ . áñí í áóÜ ; Ñ³ Í³ 1³ ñó³ BÉ³ í³ Yüç Ñ³ Ü³ ñ, »Ā» tyP-Y YB³ Y³ Í áóÜ ; ÜÇ³ ÜÉ³ ñÁ»ù:

³ BÉ³ í³ Yü³ ÜÇY é»ĀÇÜ	á³ ñ³ Ü»í ñ	YB³ Y³ Í Ü³ Y ³ ñÁ»ù	³ BÉ³ í³ YüÁ
	dLt	0-240 í³ Üñí .	é»É»Y³ BÉ³ í³ áóÜ ; (ON) Ā³ Ü³ Y³ Í Á YB³ Y³ Í »Éáóó Ñ»í á

Ex · áñí áY	á³ ñ³ Ü»í ñ	è³ ÑÜ³ YÜ³ Y ³ ñÁ»ù	· áñí áóĀÜáóYÁ
	8	50	í »ñ»óÇ³ ñÁ»ùÁ 50 ;
	9	40	Y»ñü»óÇ³ ñÁ»ù 40 ;

12.²ÜÉ

àóB³ ¹Çñ »Ö»ù Í³ ñ.³ í áñÇáÁ í »Ö³ 1ñ»Éáó Ā³ Ü³ Y³ Í, Y»ñü»óáóÜ YBí³ Í í »Ö»ñÇó

-³ ÜY í »Ö»ñÇó, áñí »Ö³ éí³ ; ñ»èÇí .³ ½, ÷ áBÇ, Í áóÉ, µ³ ñó ç»ñÜ³ èí Ç×³ Y »ó ÉáY³ í áóĀÜáóY:

-³ í »Éáñ¹ í Çµñ³ óÇ³ Üáí Ü»ù»Y³ Y»ñÇó

-µ³ ñóñ É³ ñÜ³ Y Ü³ ÉáóÉY»ñÇó:

VA L Automation Tel : 00374-10-566720 Fax : 00374-10-543448 E-mail : VAL@web.am, URL : www.val-automation.am Address : No17, Demirchian St. Yerevan 0002, Armenia	Simple Automation Systems Controllers PLCs Inverters AP Digital Instruments
Sell → Consultation → Performance → Support → Service	
í³ ×³ èù, ÉáñÑñ¹³ í í áóĀÜáóY, è»³ ÉÇ½³ óÇ³, éã³ è³ ñí áóÜ	